

SYSTÈME DE DÉVERROUILLAGE DES VÉHICULES



2E	1ER	3E
+2 VÉHICULES	+3 VÉHICULES	+1 VÉHICULES

LES VÉHICULES SONT OBTENUS À CHAQUE PALLIER DE POSITION TRAVERSÉ À LA FIN D'UNE COURSE. PLUS LE JOUEUR TERMINE EN BONNE POSITION, PLUS IL OBTIENT DE NOUVEAUX VÉHICULES À METTRE DANS SA COLLECTION.

2¹3 =

SYSTÈME D'AMÉLIORATION DES VÉHICULES



CARROSSERIE	MOTEUR	PNEUS
NIVEAU MAXIMUM 10	NIVEAU MAXIMUM 10	NIVEAU MAXIMUM 10

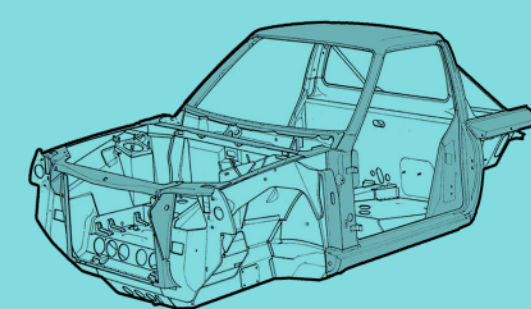

CARROSSERIE
DURABILITE

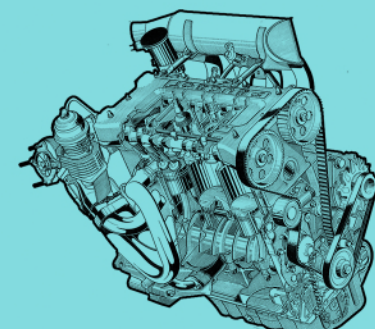

MOTEUR
ACCELERATION

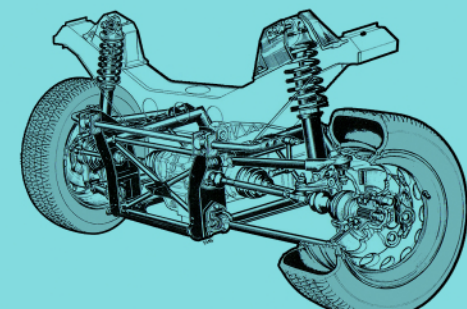

PNEUS
ADHERENCE

LES AMÉLIORATIONS DE VÉHICULES SONT POSSIBLES GRÂCE À L'ARGENT QUE LE JOUEUR ACCUMULE À CHAQUE COURSE QU'IL COMPLÈTE. TERMINER EN 1ÈRE POSITION REMPORTE 100\$ AU JOUEUR, EN 2E POSITION 50\$, EN 3E 33\$, ETC. UNE AMÉLIORATION COÛTE 100\$.

\$\$\$ =

CLASSIQUES
DUR 4 · ACC 4 · ADH 4



VÉHICULES

LISTE DES VÉHICULES



MINIS
DUR 2 · ACC 5 · ADH 3



SPORTS
DUR 3 · ACC 6 · ADH 3



LOURDS
DUR 5 · ACC 2 · ADH 5



SYSTÈME DE PERSONNALISATION DES VÉHICULES

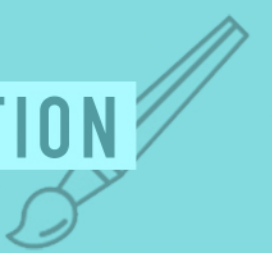

LES PERSONNALISATIONS SONT DES RÉCOMPENSES OBTENUES PAR LE JOUEUR LORSQU'IL RÉUSSIT CERTAINS EXPLOITS (COURSES CONTRE LA MONTRE ET DÉFIS BONUS) SUR DES PISTES DE COURSE DÉJÀ DÉVERROUILLÉES. UN DÉFI RÉUSSI DONNE 1 À 3 ÉTOILES SELON LA PERFORMANCE. CHAQUE ÉTOILE PEUT ÊTRE ÉCHANGÉE CONTRE UNE PERSONNALISATION.

☆ =

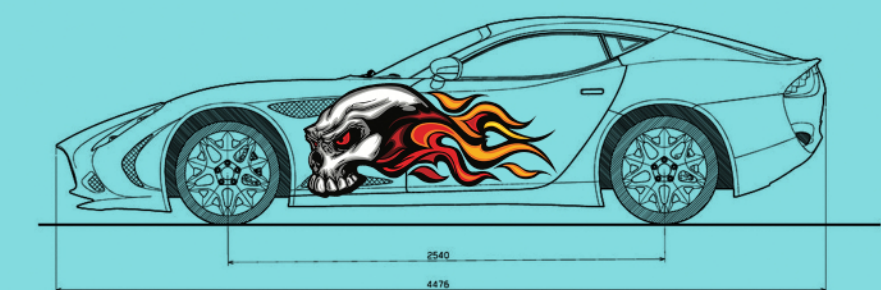

AUTOCOLLANTS
COLLECTIONNEZ-LES!

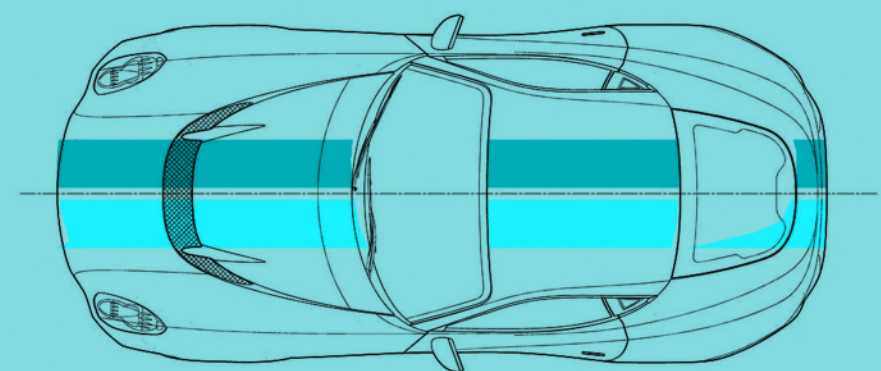

LIGNES
EXPRIMEZ-VOUS!

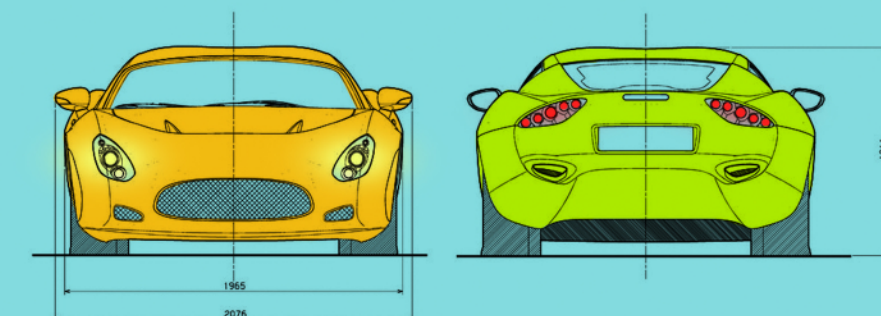

COULEURS
MONTREZ VOS COULEURS!

AUTOCOLLANTS	LIGNES	COULEURS
62	46	120